

Schwingungsdämpfer NMS



Schwingungsdämpfer NMS

Die Produktserie NMS zeichnet sich durch Stabilität und exakte Nivellierbarkeit aus, und ermöglicht eine verankerungsfreie Maschinenaufstellung, insbesondere für Pressen, Stanzen und vergleichbare Maschinen. Das einvulkanisierte Elastomer mit Gleitschutzprofilierung verringert die Neigung zum Wandern der Maschine bei hohen Horizontalkräften.

Durch die galvanische Oberflächenveredelung ist ein zuverlässiger Korrosionsschutz geboten. Mit dem mitgelieferten Schraubenbolzen nach DIN 933/ISO 4017 wird die Maschine nivelliert und an den Maschinenfuß angeschraubt. Für Punktbelastungen von 150 daN bis 4000daN.

Der schwarze Gummidämpfer aus Nitrilkautschuk (NBR) (außer bei 9010 0005) ist beständig gegen Mineralöle, Hydrauliköl, Wärmeträgeröl, Pneumatiköl, Getriebe- und Motorenöl, Schmierstoffe, Korrosionsschutz, Schmier- und Filteröle, Öl-Wasser-Emulsionen und brennbare Flüssigkeiten (Kraftstoffe, Benzin und Flugbenzin, Heizöl, Sonderkraftstoffe, Petroleum). Temperaturbeständig bis 80°C.

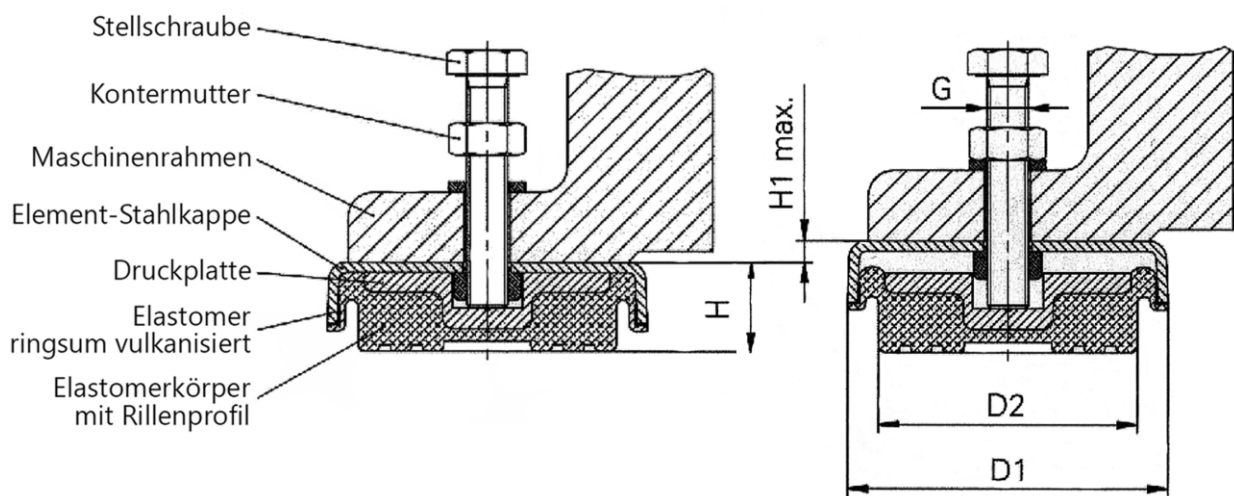

verchromt

Bezeichnung									
	Artikelnummer	D1 mm	D2 mm	H mm	H1 Ni/mm	Schraube	Belastung daN	Oberfläche	Shorehärte
NMS 120 A - M12	9009 0003	120	95	35	12	M12 x 100 mm	1100	verchromt	NBR 75
NMS 120 A - M16	9009 0004	120	95	35	12	M16 x 100 mm	1100	verchromt	NBR 75
NMS 150 A - M16	9009 0005	150	120	40	12	M16 x 100 mm	1800	verchromt	NBR 75
NMS 150 A - M20	9009 0006	150	120	40	12	M20 x 100 mm	1800	verchromt	NBR 75
NMS 200 A - M20 x 1,5	9009 0007	200	170	45	15	M20 x 1,5 x 120 mm	4000	verchromt	NBR 75

verzinkt

Bezeichnung									
	Artikelnummer	D1 mm	D2 mm	H mm	H1 Ni/mm	Schraube	Belastung daN	Oberfläche	Shorehärte
NMS 73 A - M10	9009 0001	73	53	30	10	M10 x 60 mm	300	verzinkt	NBR 70
NMS 80 B - M10	9010 0001	80	60	28	8	M10 x 60 mm	150	verzinkt	NBR 70
NMS 90 A - M12	9009 0002	90	73	35	10	M12 x 100 mm	630	verzinkt	NBR 75
NMS 120 B - M12	9010 0003	120	95	35	12	M12 x 100 mm	600	verzinkt	NBR 70
NMS 150 B - M16	9010 0004	150	130	40	12	M16 x 100 mm	1000	verzinkt	NBR 70
NMS 200 B - M20 x 1,5	9010 0005	200	160	45	15	M20 x 1,5 x 100 mm	3000	verzinkt	NR 70*

*Naturkautschuk

Die Elemente beider Serien werden geliefert mit verzinkter Schraube DIN 933/ISO 4017, großer Mutter DIN 934 und kleiner Scheibe DIN 125/ISO 7089. Andere Gewindennutzlängen auf Anfrage.

Technische Änderungen vorbehalten! Alle älteren Dokumente verlieren hiermit ihre Gültigkeit!