

Nivellierelemente in Guss Typ V PH



Nivellierelemente in Guss

Version V PH

Kombination von Gussteller und Nivellierschraube in der Version PH - pendelnd mit Hutmutter für Winkelausgleich.
Gussteller und Hutmutter, in welcher der Nivellierstift sitzt, sind durch eine Konterschraube fest miteinander verbunden.

Farbgebung der Gussteller: RAL 9006 weiß-aluminium
Weitere Farbtöne nach RAL auf Anfrage möglich

Sondergalvanik für Gussteller und Nivellierschrauben vernickelt oder verchromt, sowie Edelstahlschrauben auf Anfrage.

Lieferumfang der Nivellierschrauben:

2 x Mutter DIN 934 / ISO 4032
1 x Scheibe DIN 125 / ISO 7089
1 x Scheibe DIN 9021 / ISO 7093
ab Gewindegröße M24 aufwärts
2 x Mutter DIN 934 / ISO 4032
2 x Scheibe DIN 125 / ISO 7089

Längenangabe h_2 der Nivellierschrauben bezieht sich auf die Gewindenutzlänge.

Bestückung der Nivellierschrauben, sowie Verpacken der Nivellierelemente in einzelne Schnellverschlussbeutel und Artikelkennzeichnung nach Bedarf gegen Aufpreis.

Schematische Darstellung Version V PH

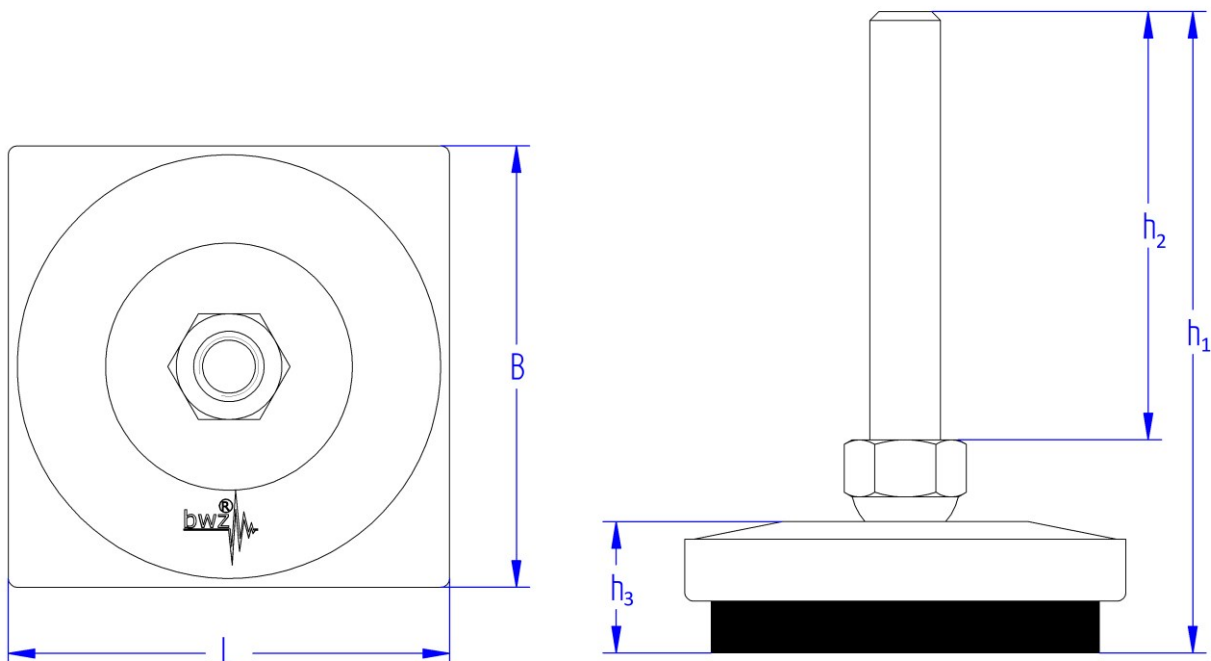

Nivellierelemente in Guss Typ V PH mit Elastomerbelag NBR 5514

Anwendung zur Passivisolierung z. B. bei Messmaschinen, Waagen, Dosiergeräten und Optischen Geräten
Belag ohne Profilierung

Type		L / B	h ₁	h ₂	h ₃	G	SW	Shorehärte	Belastung
Bezeichnung	Artikelnummer		mm	mm	mm		mm	±5 Shore	daN
7V PH NBR5514	7203 0001	85x85	141	100	23	M12	19	55	180
10V PH NBR5514	7213 0001	100x100	146	100	28	M16	24	55	300
12V PH NBR5514	7223 0001	126x126	150	100	31	M16	24	55	400
15V PH NBR5514	7233 0001	150x150	207	150	35	M20	30	55	700
17V PH NBR5514	7234 0001	178x178	208	150	37	M20	30	55	1000

Nivellierelemente in Guss Typ V PH mit Elastomerbelag NBR 5518

Anwendung zur Passivisolierung z. B. bei Messmaschinen, Waagen, Dosiergeräten und Optischen Geräten
Belag mit Profilierung - höhere Isolierwirkung als Ausführung mit NBR 5514

Type		L / B	h ₁	h ₂	h ₃	G	SW	Shorehärte	Belastung
Bezeichnung	Artikelnummer		mm	mm	mm		mm	±5 Shore	daN
7V PH NBR5518	7203 0002	85x85	145	100	27	M12	19	55	180
10V PH NBR5518	7213 0002	100x100	150	100	32	M16	24	55	300
12V PH NBR5518	7223 0002	126x126	154	100	35	M16	24	55	400
15V PH NBR5518	7233 0002	150x150	211	150	39	M20	30	55	700
17V PH NBR5518	7234 0002	178x178	212	150	41	M20	30	55	1000

Nivellierelemente in Guss Typ V PH mit Elastomerbelag NBR 7516

Anwendung zur Dämpfung / Isolierung z. B. bei hochdynamischen Maschinen, Pressen, Scheren, Stanzen, Kompressoren und Pumpen
Belag mit Profilierung

Type		L / B	h ₁	h ₂	h ₃	G	SW	Shorehärte	Belastung
Bezeichnung	Artikelnummer		mm	mm	mm		mm	±5 Shore	daN
7V PH NBR7516	7203 0003	85x85	142	100	24	M12	19	75	560
10V PH NBR7516	7213 0003	100x100	147	100	29	M16	24	75	800
12V PH NBR7516	7223 0003	126x126	151	100	32	M16	24	75	1200
15V PH NBR7516	7233 0003	150x150	209	150	37	M20	30	75	1800
17V PH NBR7516	7234 0003	178x178	210	150	39	M20	30	75	2800

Nivellierelemente in Guss Typ V PH mit Elastomerbelag NBR 7525

Anwendung zur Dämpfung / Isolierung z. B. bei hochdynamischen Maschinen, Pressen, Scheren, Stanzen, Kompressoren und Pumpen
Belag mit Profilierung - höhere Isolier- / Dämpfungswirkung als Ausführung mit NBR 7516

Type		L / B	h ₁	h ₂	h ₃	G	SW	Shorehärte	Belastung
Bezeichnung	Artikelnummer		mm	mm	mm		mm	±5 Shore	daN
7V PH NBR7525	7203 0004	85x85	152	100	34	M12	19	75	560
10V PH NBR7525	7213 0004	100x100	157	100	39	M16	24	75	800
12V PH NBR7525	7223 0004	126x126	161	100	42	M16	24	75	1200
15V PH NBR7525	7233 0004	150x150	218	150	46	M20	30	75	1800
17V PH NBR7525	7234 0004	178x178	219	150	48	M20	30	75	2800

Nivellierelemente in Guss Typ V PH mit Elastomerbelag NBR 8516

Anwendung zur Dämpfung z. B. bei allgemeinen (CNC)-Werkzeugmaschinen, Textilmaschinen, grafischen Maschinen und Maschinen mit Horizontalschüben

Belag mit Profilierung

Type									
		L / B	h ₁	h ₂	h ₃	G	SW	Shorehärte	Belastung
Bezeichnung	Artikelnummer		mm	mm	mm		mm	±5 Shore	daN
7V PH NBR8516	7203 0005	85x85	142	100	24	M12	19	90	700
10V PH NBR8516	7213 0005	100x100	147	100	29	M16	24	90	1000
12V PH NBR8516	7223 0005	126x126	151	100	32	M16	24	90	1600
15V PH NBR8516	7233 0005	150x150	209	150	37	M20	30	90	2300
17V PH NBR8516	7234 0005	178x178	210	150	39	M20	30	90	3400

Nivellierelemente in Guss Typ V PH mit Elastomerbelag NBR 8525

Anwendung zur Dämpfung z. B. bei allgemeinen (CNC)-Werkzeugmaschinen, Textilmaschinen, grafischen Maschinen und Maschinen mit Horizontalschüben

Belag mit Profilierung - höhere Dämpfungswirkung als Ausführung mit NBR 8516

Type									
		L / B	h ₁	h ₂	h ₃	G	SW	Shorehärte	Belastung
Bezeichnung	Artikelnummer		mm	mm	mm		mm	±5 Shore	daN
7V PH NBR8525	7203 0006	85x85	152	100	34	M12	19	90	700
10V PH NBR8525	7213 0006	100x100	157	100	39	M16	24	90	1000
12V PH NBR8525	7223 0006	126x126	161	100	42	M16	24	90	1600
15V PH NBR8525	7233 0006	150x150	218	150	46	M20	30	90	2300
17V PH NBR8525	7234 0006	178x178	219	150	48	M20	30	90	3400

Nivellierelemente in Guss Typ V PH mit Elastomerbelag NBR 9014

Anwendung zur Dämpfung z. B. bei Bearbeitungszentren, Transferstraßen, (CNC)-Werkzeugmaschinen, Rund- und Flachsleifmaschinen, Langbettmaschinen mit geringer Eigensteifigkeit, Bohr- und Fräswerke

Elastomerbelag ohne Profilierung

Type									
		L / B	h ₁	h ₂	h ₃	G	SW	Shorehärte	Belastung
Bezeichnung	Artikelnummer		mm	mm	mm		mm	±5 Shore	daN
7V PH NBR9014	7203 0007	85x85	142	100	24	M12	19	90	700
10V PH NBR9014	7213 0007	100x100	147	100	29	M16	24	90	1000
12V PH NBR9014	7223 0007	126x126	151	100	32	M16	24	90	1600
15V PH NBR9014	7233 0007	150x150	207	150	35	M20	30	90	2300
17V PH NBR9014	7234 0007	178x178	208	150	37	M20	30	90	3400

Schraubenoptionen

Gewinde	
Bezeichnung	Gewindenutzlänge mm
M8	auf Anfrage
M10	100, 150, 200, 250
M12	100, 150, 200, 250
M14	auf Anfrage
M16	100, 150, 200, 250
M18	auf Anfrage
M20	100, 150, 200, 250
M24	100, 150, 200, 250
M30	100, 150, 200, 250

Sonderlängen, alternative Galvanisierung mit Nickel oder Chrom, Feingewinde mit speziellen Steigungen, Nivellierschrauben aus Edelstahl oder speziellen Werkstoffen auf Anfrage.

Spezielle Lösungen und Modifikationen nach Kundenvorgabe sind aufgrund unserer hohen internen Fertigungstiefe (CNC und konventionell) jederzeit möglich.

Längenangaben der Nivellierschrauben beziehen sich auf die Gewindenutzlänge h_2 . Weitere Gewindenutzlängen auf Anfrage.

Angaben zu Materialien und Toleranzen

Gussteile

Nach DIN EN ISO 8062-3 DCTG 10 -/- Bearbeitungstoleranz: nach ISO 2768-mk
Werkstoffe: EN GJL 200 / EN GJL 250

Elastomere

Shore-Härte A Messung: nach DIN 53505 bzw. DIN ISO 7619-1
Toleranzen für Abmessungen bei werkzeugfallenden Elastomer-Formteilen nach DIN ISO 3302-1, Klasse M3
Werkstoffe: NBR 55° / 75° / 90° ± 5 Shore A, Maßtoleranz ± 1 mm

Gewindestifte / Nivellierschrauben

Nach DIN 976 -/- Bearbeitungstoleranz: nach ISO 2768-mk
Werkstoffe: Stahl blank 4.8 - Stahl verzinkt 4.8 - Edelstahl A2

Fertigungsteile aus Sechskantmaterialien

Nach EN 10277/10278 -/- Bearbeitungstoleranz: nach ISO 2768-mk
Werkstoffe: Stahl blank 11SMn30+C -/- Edelstahl 1.4305

Technische Änderungen vorbehalten! Alle älteren Dokumente verlieren hiermit ihre Gültigkeit!